



## GUÍA INTEGRADA DEL KONNECTED JOE™

### NOTAS DE INSTALACIÓN IMPORTANTES:

Use esto como una guía general para instalar su Konnected Joe en una cocina de exteriores integrada o en una mesa de parrilla. Recomendamos encarecidamente que se mida la parrilla real que se va a instalar. El dibujo no está a escala.

La mesa debe fijarse al suelo o a la pared. Para su construcción, se requieren materiales de construcción no inflamables.

### REQUISITOS DE LA MESA:

**MATERIALES:** Asegúrese que los materiales usados sean no combustibles y que puedan soportar altas temperaturas.

**BASE:** Asegúrese que haya un orificio de 32 cm de diámetro directamente debajo de la parrilla para permitir que el aire frío llegue a la parte inferior de la parrilla. Tenga cuidado, las chispas y las cenizas calientes pueden llegar a la parte inferior de la parrilla.

*Nota: las patas de cerámica del Kamado Joe no se deben usar en ausencia del agujero debajo de la parrilla. El agujero es necesario y las patas de cerámica NO son compatibles con el Konnected Joe.*

**ACCESO:** Asegúrese de que haya acceso posterior al interruptor de alimentación principal. Asegúrese de que haya acceso frontal para que el tablero de Kontrol o el cajón de cenizas no estén bloqueados.

**ESPACIO LIBRE:** Asegúrese de que haya espacio entre la parte superior de la mesa y el borde de la parrilla. La parte superior de la mesa NO debe hacer contacto directo con la parrilla.

### VISTA LATERAL

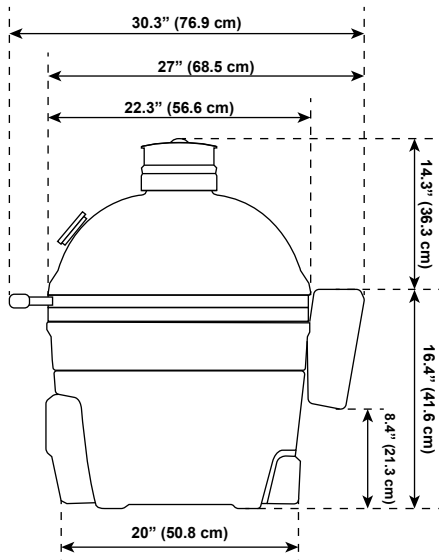

### ESPACIO LIBRE ABIERTO

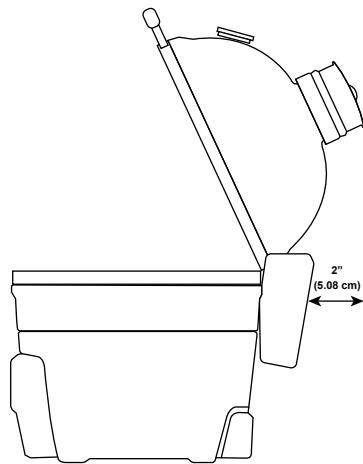

### VISTA SUPERIOR

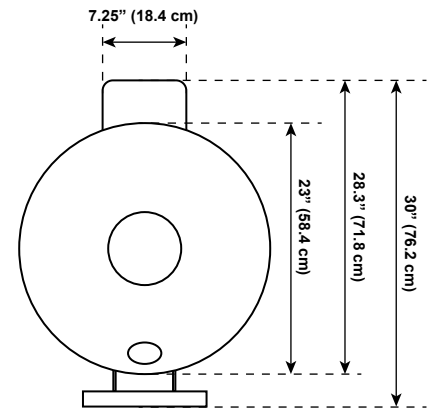

### MESA PARTE FRONTAL

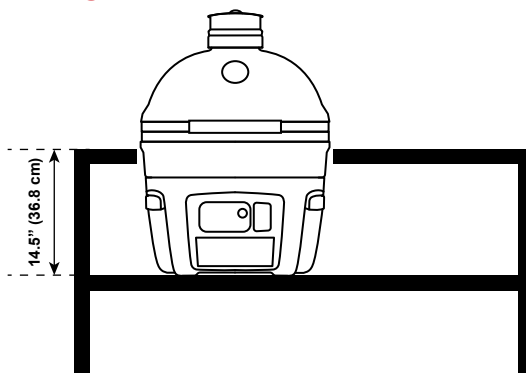

### MESA PARTE SUPERIOR

