

MASTERBUILT®

Hoja de instrucciones de la repisa frontal

Parrilla alimentada por gravedad CGP24G1D

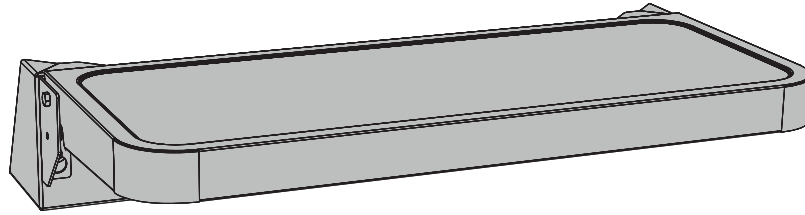

! PRECAUCIÓN !

- Siempre retire el enchufe del tomacorriente antes de hacerle el mantenimiento a su parrilla.
- Asegúrese de que su parrilla se haya enfriado por completo para evitar quemaduras.
- Algunas componentes pueden contener bordes filosos. Use precaución para evitar lesiones.
- Retire las rejillas, rejillas de calentamiento, bandeja de grasa, bandeja de cenizas y carbón vegetal de su parrilla.



Nota: Se recomienda que rote su parrilla de lado.
Para evitar los rasgones durante el ensamblaje, use un cartón o tapete debajo de su parrilla.

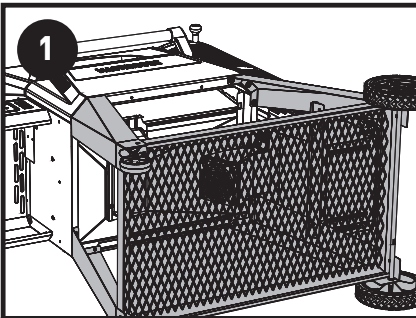

Afije (6) tornillos de las patas frontales.

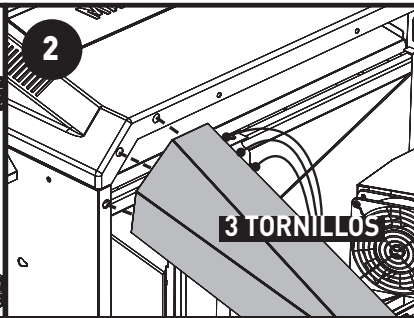

Retire (3) tornillos de la pata frontal izquierda.
Separe la pata del cuerpo de la parrilla.

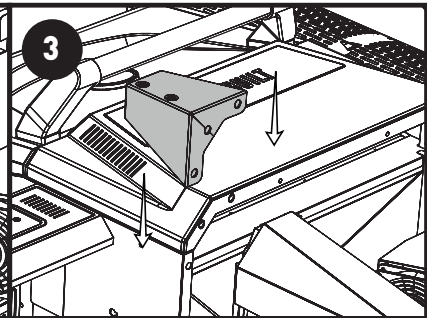

Instale la abrazadera en la posición de la pata frontal izquierda.

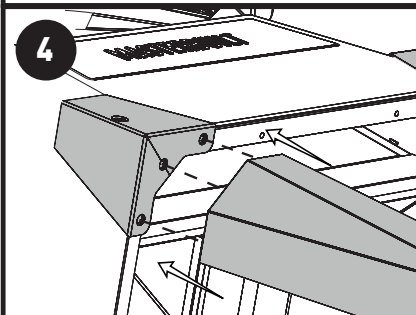

Con la pata frontal ubicada bajo la abrazadera de la repisa, use los (3) tornillos y fije la pata al cuerpo. Ajuste completamente los tornillos.

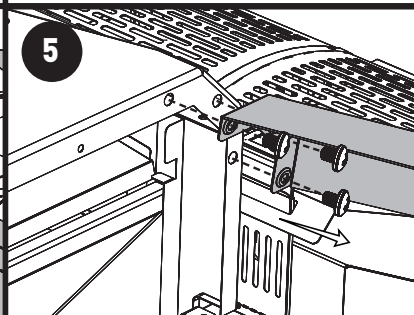

Retire (3) tornillos de la pata frontal derecha.
Separe la pata del cuerpo de la parrilla.

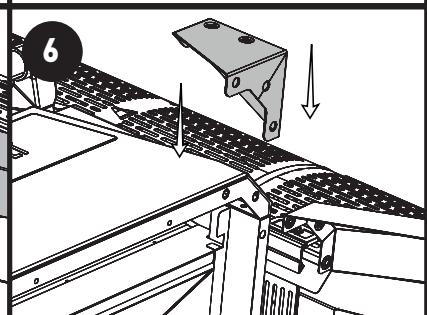

Instale la abrazadera en la posición de la pata frontal derecha.

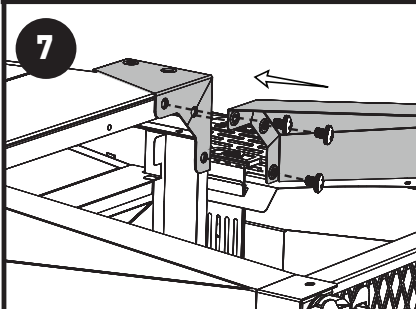

Con la pata frontal ubicada bajo la abrazadera de la repisa, use los (3) tornillos y fije la pata al cuerpo. Ajuste completamente los tornillos.

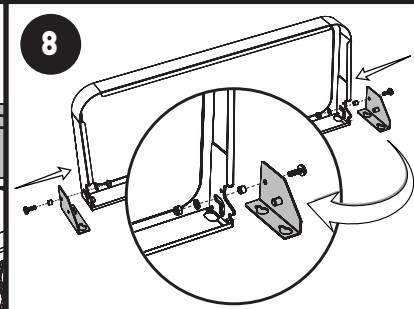

Instale las abrazaderas de la repisa.

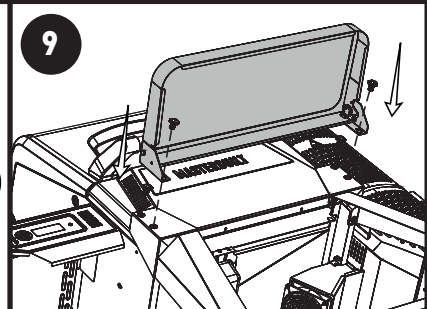

Instale los tornillos superiores hasta la mitad de la parrilla. Coloque la repisa sobre las cabezas de los tornillos, luego ajuste los tornillos.